

Dis-Buf634² 簡易マニュアル

1. パーツリスト

パーツリスト				
種類	値	個数	型番	代替部品
R1	1kΩ~20kΩ	4	チップ抵抗 サイズ: 0603 (1608メトリック)	1/10W以上
R2	1Ω~10Ω	4	チップ抵抗 サイズ: 0603 (1608メトリック)	1/10W以上
Q	NPN/PNP	4	以下の4つは確認済み: FMB3946, FMB2227, AO6604, NTGD4167	1/10W以上
Pin	ICピン	8	基板用リードフレーム SS2.54-6SN	抵抗の足

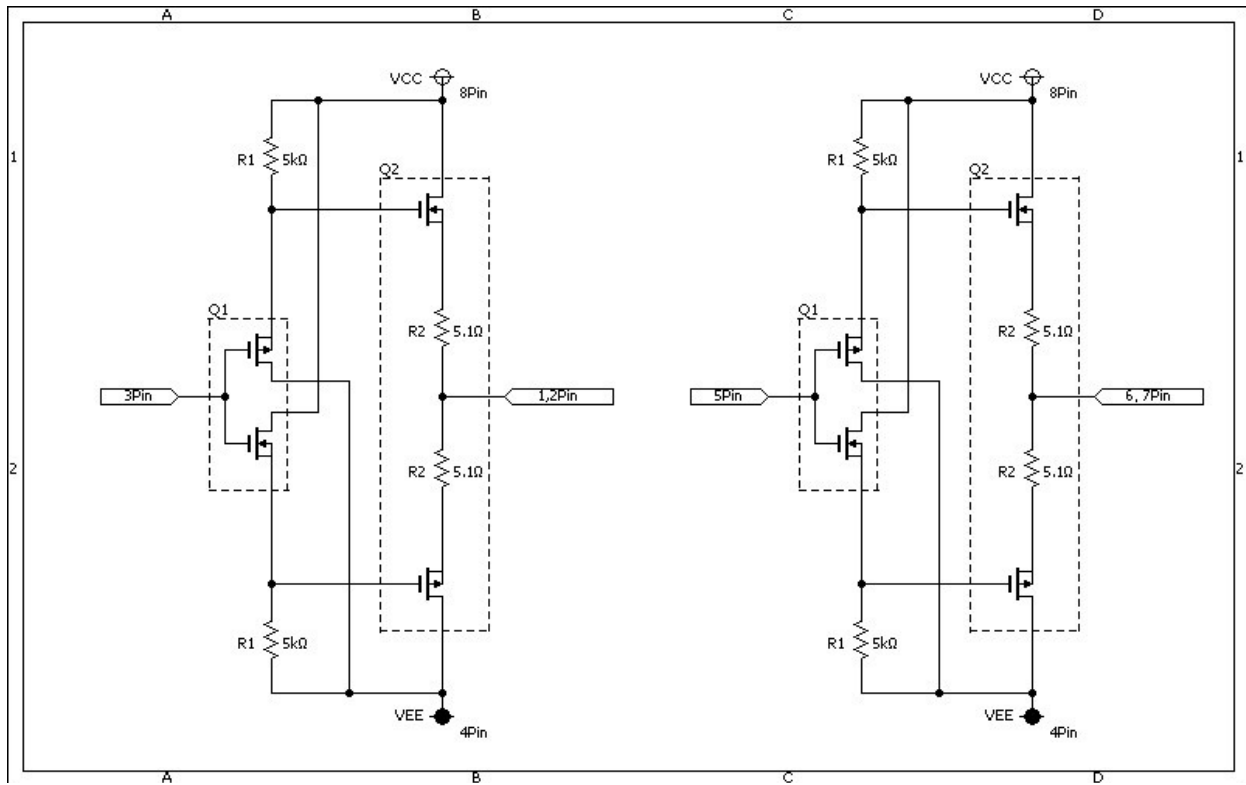

2. 部品配置図

